

1a Changement de sens du pêne :

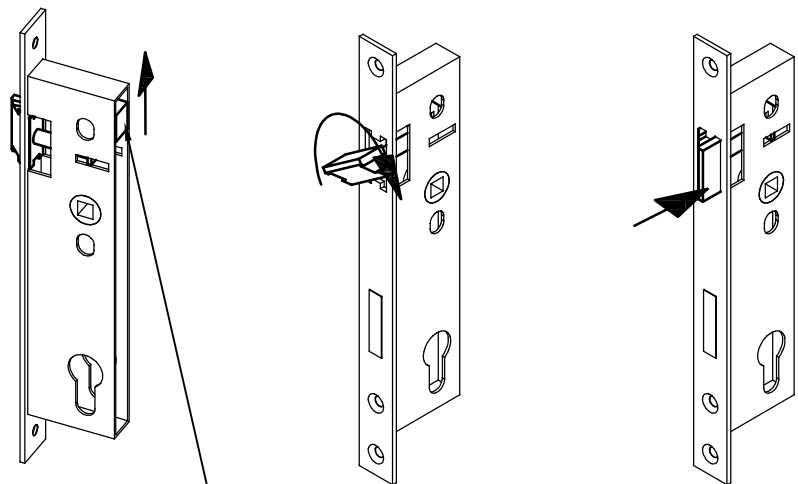

le fait de lever cette pièce, permet au pen de sortir pour le tourner et le ré-emboîter

1b Fixation du coffre et du cylindre :

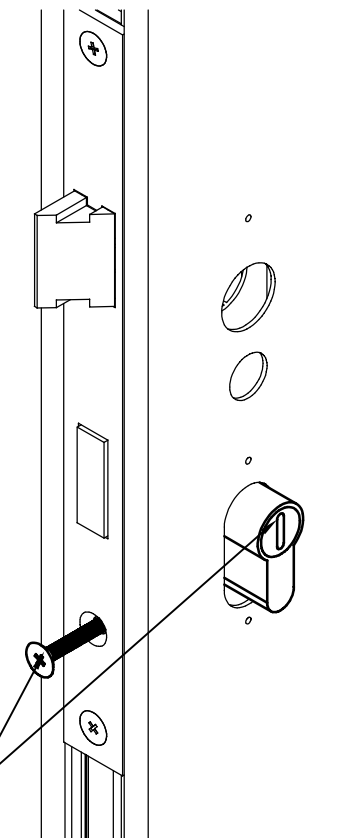

Utiliser la clé du cylindre pour permettre au paneton de passer. Visser ensuite le cylindre par la face avant du coffre

2 Fixation des rosaces :

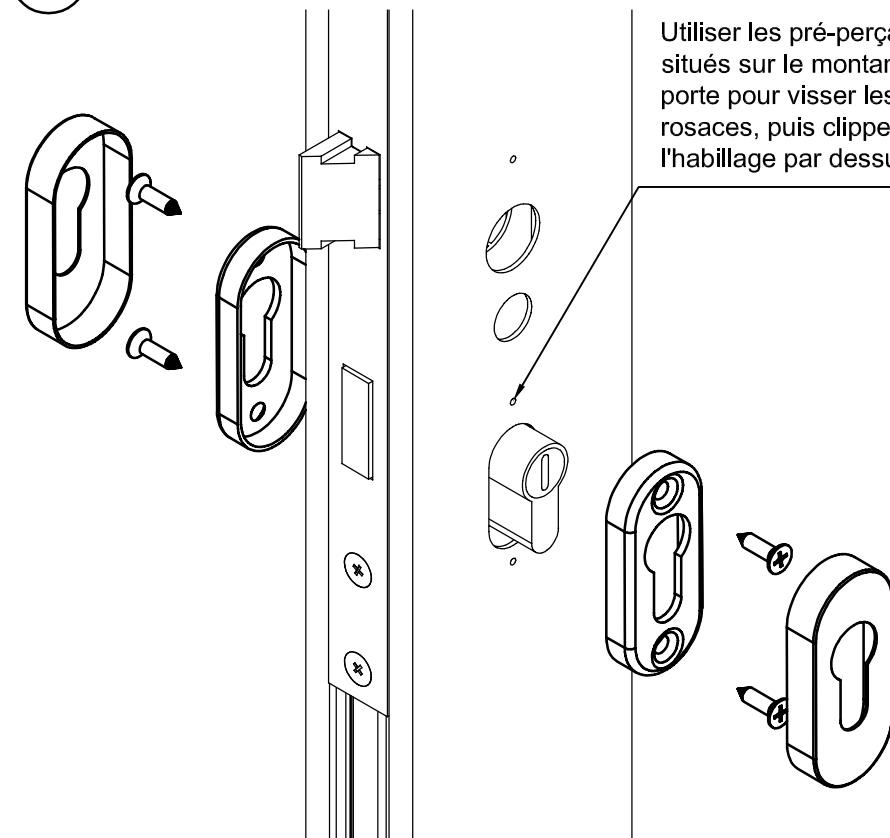

Utiliser les pré-perçages situés sur le montant de la porte pour visser les rosaces, puis clipper l'habillage par dessus

3 Fixation de l'ensemble bequilles :

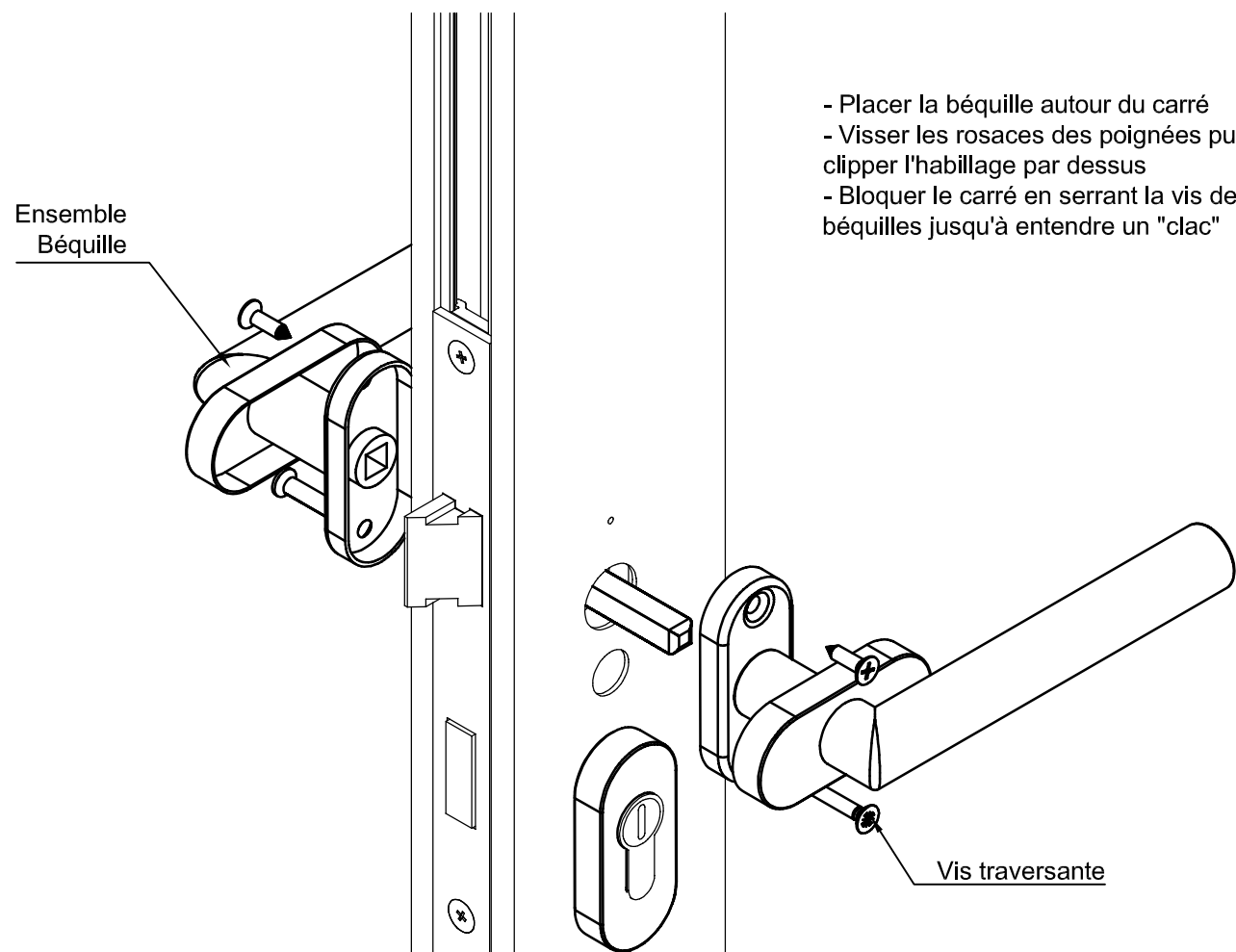

- Placer la béquille autour du carré
- Visser les rosaces des poignées puis clipper l'habillage par dessus
- Bloquer le carré en serrant la vis des béquilles jusqu'à entendre un "clac"

Vis traversante

4 Fixation des paumelles :

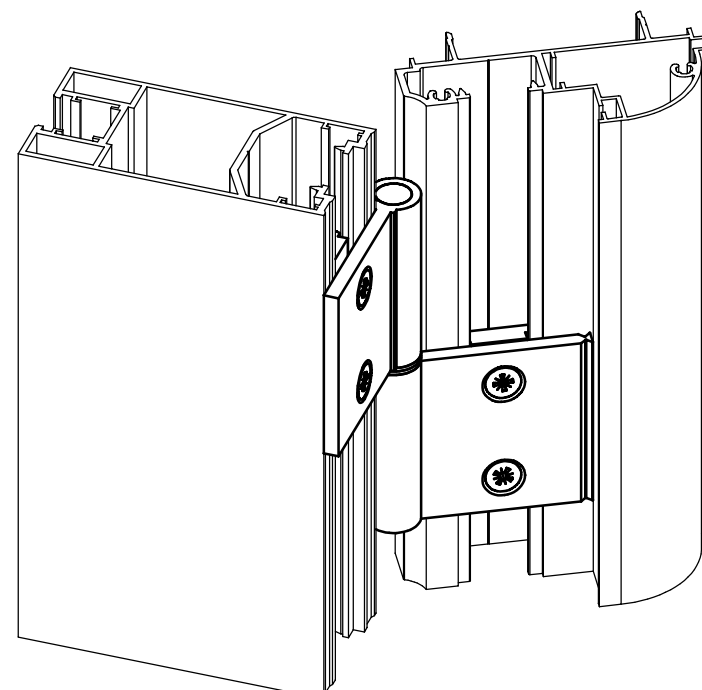

7 Fixation des capots cache rainure :

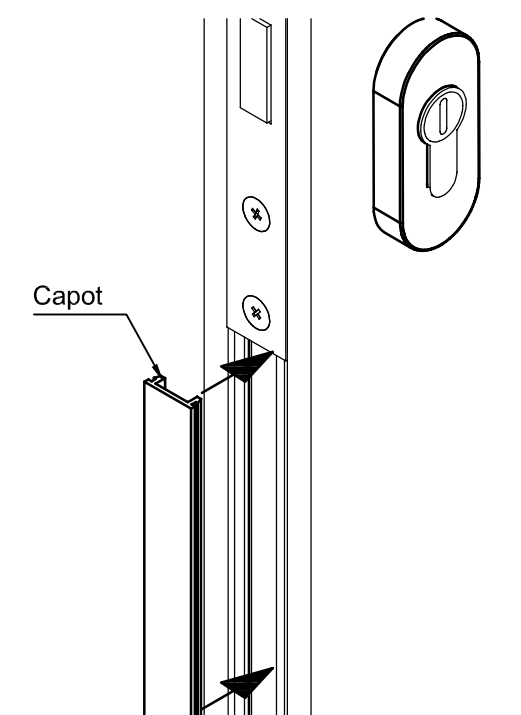

NOTICE DE POSE

Clipper  
PROFILS CLOISONS

Gamme Porte

P-01-001

Accessoires ouvrant

1/1  
14/11/12

1 Fixation des batées - Poussant droit :

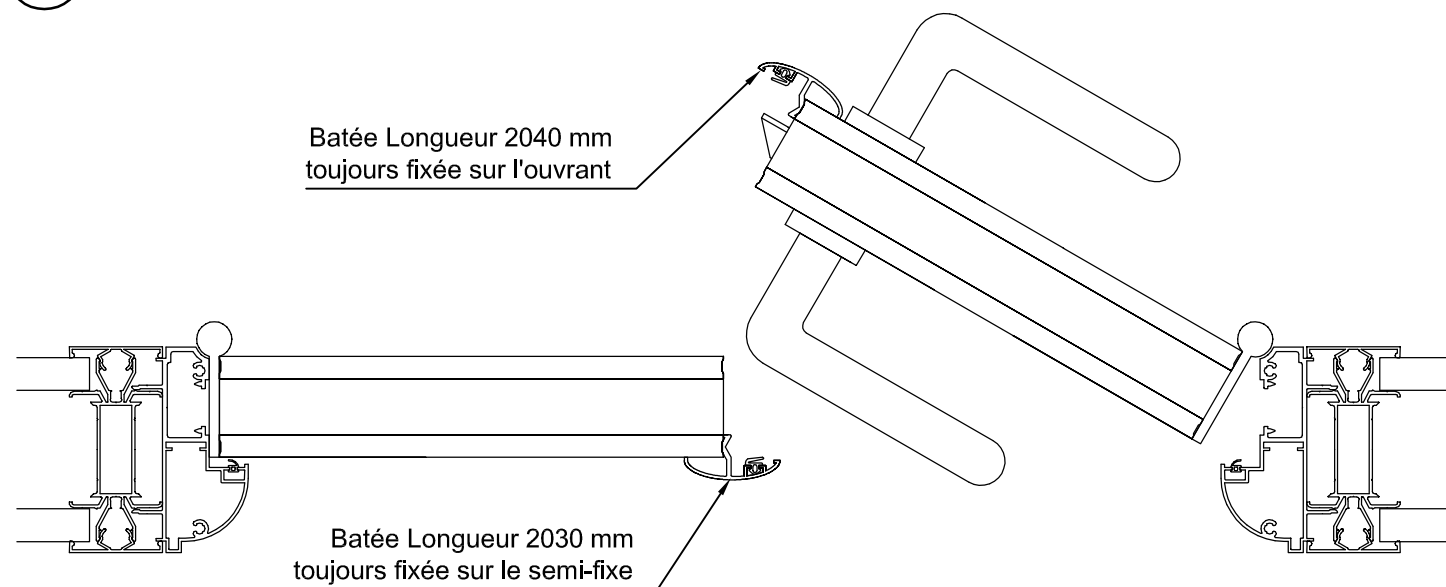

Fixation des batées - Poussant gauche :

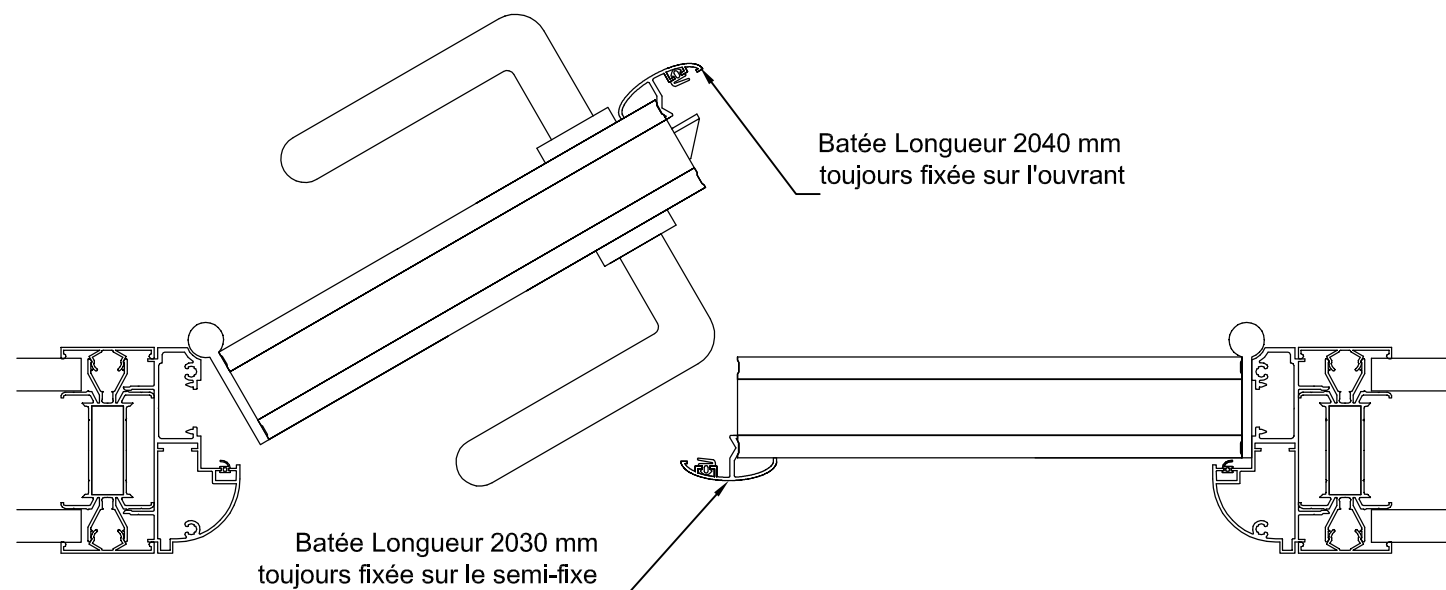

Détail :

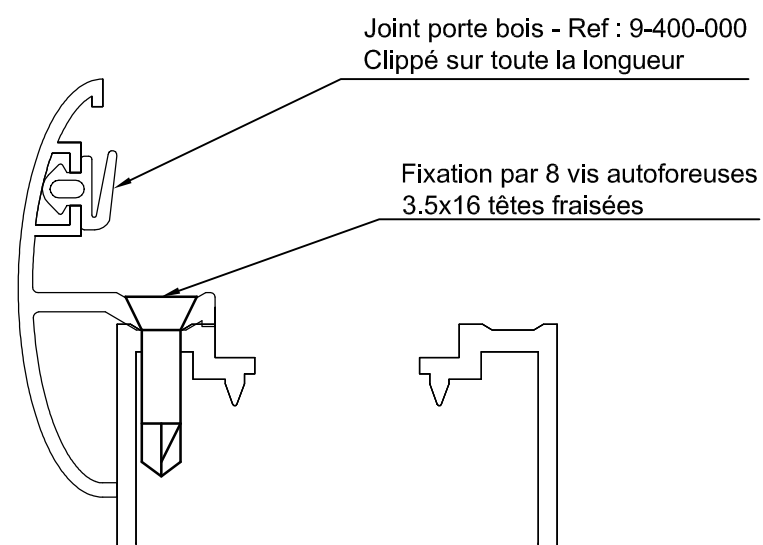

2 Fixation des verrous

Positionner le tube carré dans la rainure extérieure de la porte et en butée dans l'angle. Visser par 2 vis autoforeuses 4.8x30

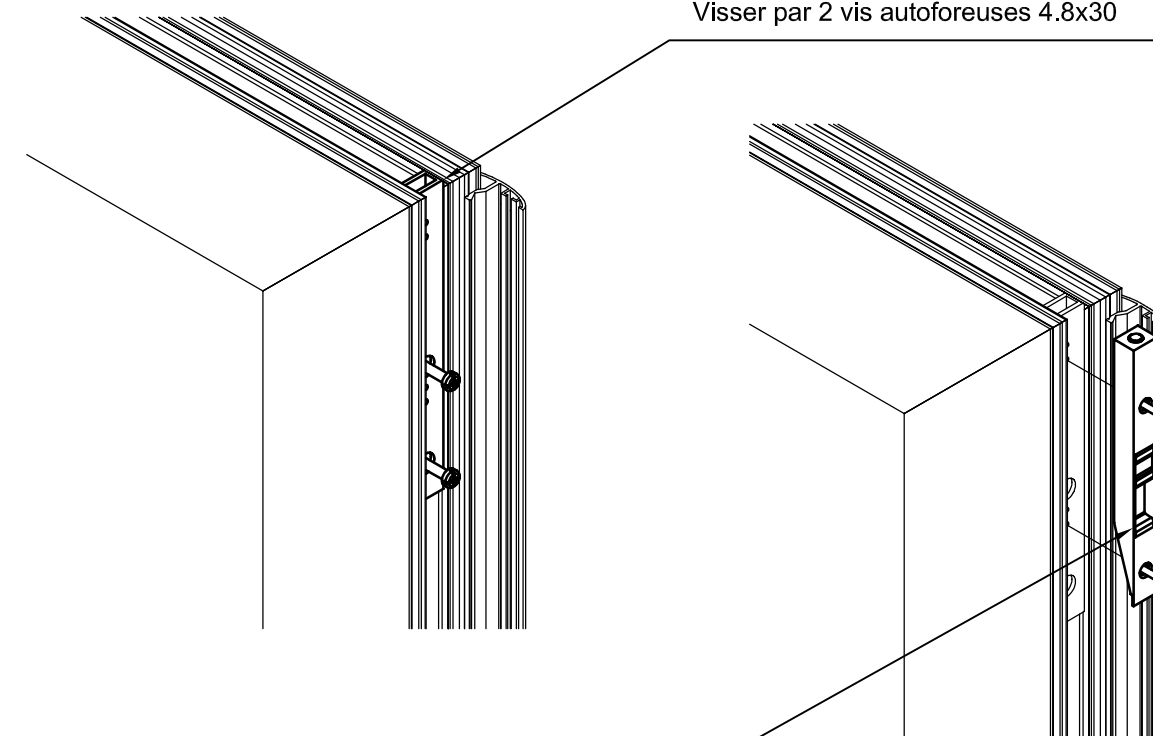

Positionner le verrou à l'aide des pré-perçages sur le tube carré et visser par 2 vis TF 3 x 20

Nota : 2 positions possibles suivant jeu entre la porte, l'huisserie et le sol

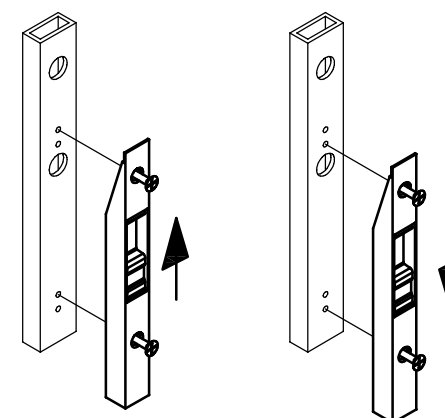

NOTICE DE POSE

Clipper  
PROFILS CLOISONS

Gamme Porte

P-01-002

Accessoires semi-fixe

1/1  
14/11/12